

Hocheffizienter Luftkühler *Highly efficient aircooler*



Cubic Compact (GACC)

R404A, R507, R134a, ...

50 Hz/60 Hz

Hocheffizienter Luftkühler für Gewerbekälte in kubischer Bauweise
Kompakte Bauart mit optimierten Gehäusemaßen für Transport und Lagerung

Highly efficient aircooler for commercial refrigeration with cubic design
Compact construction with optimized casing dimensions for transport and storage

Anwendungsvorteile für Anlagenbauer und Betreiber

Application benefits for contractors and operators



Kurze Lieferzeit durch Lagergeräte

Die Auslegungssoftware GPC zeigt bei der Gerätesuche an, welche Geräte auf Lager und somit in nur 4 Tagen lieferbar sind. Diese Geräte sind mit dem Lager-symbol gekennzeichnet.

Quick delivery with units in storage

The GPC software shows which units are in storage and can therefore be delivered in just 4 days. These units have the storage symbol.



Montagefreundlichkeit

Konstruktionsdetails wie die aufklappbare Seitenverkleidung mit Scharnieren, Scharnieren zum Aushängen und Deckenaufhänger mit Langloch sorgen dafür, dass sich die Geräte schnell und einfach montieren lassen.

Easy to install

Constructive details like the fold-out side cover with hinges, hinges that allow hang-out and ceiling mounting brackets with slotted holes make the units easy to install.



Zuverlässiger Betrieb, einfache Reinigung

Durch die thermisch entkoppelte Wanne wird Kondenswasserbildung minimiert. Alle Bauteile sind gut zugänglich. Sowohl Wanne als auch Heizblech sind abklappbar und ermöglichen dadurch eine leichte und schnelle Reinigung.

Reliable operation, easy cleaning

Due to the thermally decoupled tray, formation of condensation water is minimized. All components are easily accessible. As both drip tray and heat sheet are hinged and can be folded down, cleaning is easy and quick.

Nomenklatur/Nomenclature

Güntner Hochleistungs-Luftkühler	Güntner high efficiency unit coolers	GACC
Ventilator Ø 315 mm	Fan Ø 315 mm	031
Generation	Generation	.1
Blockgröße	Coil size	F/
Anzahl der Ventilatoren	Number of fans	1
Lamellenteilung 4 mm	Fin spacing 4 mm	4
Luftabtauung (Abtauung auf Wunsch elektrisch; Selbstmontage)	Air defrost (electric defrost on request; self-assembly)	- A
Spannung/Phase/Frequenz	Voltage/Phase/Frequency	230 V 1~ 50 Hz
Spannung/Phase/Frequenz	Voltage/Phase/Frequency	400 V 3~ 50 Hz
Spannung/Phase/Frequenz	Voltage/Phase/Frequency	230 V 1~ 60 Hz
Spannung/Phase/Frequenz	Voltage/Phase/Frequency	400 V 3~ 60 Hz

**W
S
X
J**

Korrekturfaktoren nach Eurovent

Korrekturfaktoren (f_R)
für andere Kältemittel
nach Eurovent

Correction factors (f_R)
for other refrigerants
acc. to Eurovent

Korrekturfaktoren (f_M)
für andere Lamellenmaterialien
nach Eurovent

Correction factors (f_M)
for other fin materials
acc. to Eurovent

Correction factors acc. to Eurovent

Kältemittel/Refrigerant	f_R	
	SC 2	SC 3
R507	0.97	0.97
R134a	0.91	0.85

effektive Kälteleistung \dot{Q}_0 = nominale Kälteleistung \dot{Q}_{ON} \times Korrekturfaktor f_R
actual refrigerating capacity \dot{Q}_0 = nominal refrigerating capacity \dot{Q}_{ON} \times correction factor f_R

SC2 = Standard condition DT1 = 8 K, $t_o = -8$ °C
SC3 = Standard condition DT1 = 7 K, $t_o = -25$ °C

Lamellenmaterial/Fin material	f_M
	Faktor/Factor
Aluminium/aluminium	1
Aluminium beschichtet/coated aluminium	0.97

effektive Kälteleistung \dot{Q}_0 = nominale Kälteleistung \dot{Q}_{ON} \times Korrekturfaktor f_M
actual refrigerating capacity \dot{Q}_0 = nominal refrigerating capacity \dot{Q}_{ON} \times correction factor f_M

Güntner Product Calculator die bessere Wahl

Mit der Auslegungssoftware **Güntner Product Calculator GPC** können Sie leicht und schnell das richtige Gerät für Ihre individuelle Anwendung konfigurieren. Geben Sie einfach die erforderlichen Parameter in die komfortable Eingabemaske des GPC ein. Unter Berücksichtigung Ihrer gewählten Betriebsbedingungen und des gewählten Zubehörs wird eine thermodynamische Berechnung ausgeführt und eine Auswahl der geeigneten Geräte zur Verfügung gestellt. Die Leistungsangaben erfolgen nach EUROVENT.

The **Güntner Product Calculator GPC** design software allows you to quickly and easily design the right unit for your individual application. Simply enter the required parameters in the convenient entry screen on the GPC. A thermodynamic calculation is performed and a selection of the suitable units is provided while considering your selected operating conditions and selected accessories. All performance data according to EUROVENT.

Güntner Product Calculator the perfect choice

The image shows two screenshots of the Güntner Product Calculator software. The top screenshot shows the main input screen with fields for refrigerant, air temperature, and height. The bottom screenshot shows a list of units with various technical specifications.

Kältemittel Refrigerant

Lufttemperatur Air temperature

Geodätische Höhe Height above sea level

Schalldruckpegel Sound pressure level

ErP-Konformität ErP conformity

Epoxidharzbeschichtete Lamellen Epoxy resin coated fins

GACC 50 Hz Leistungstabellen Lamellenteilung 4 mm

GACC 50 Hz Capacity tables Fin spacing 4 mm

Anzahl der Ventilatoren Number of fans	Typ Type	Nennleistung Nominal capacity R404A		Fläche Surface m ²	Luftvolumenstrom Air volume flow m ³ /h	Wurfweite Air throw m	P _e total aufgenommene el. Leistung power consumption kW	Energieeffizienzklasse Energy efficiency class	Schalldruck Sound pressure dB(A)3m	Schalleistungspegel Sound power level dB(A)	Anschlüsse Kältemittel Connections Refrigerant		Ablauf G-Gewinde flachdichtend Drain G-thread flat sealing DIN/ISO 228-1 NW"	Anschlusschema Ventilator Connection diagram fan ◆	El. Abtauheizung**			
		SC2	SC3								Tropfwanne Drip tray W	Gesamt Total W			Anschlusschema Connection diagram ◆			
		DTI = 8 K t _o = -8 °C	DTI = 7 K t _o = -25 °C															
1	031.1C/14-AW.E	1,8	1,4	6,7	1610	8	0,10	C	41	62	12	12	G ³ / ₄	D	470	500	970	1 × A
	031.1D/14-AW.E	2,2	1,8	8,9	1540	8	0,11	C	41	62	16*	18	G ³ / ₄	D	470	500	970	1 × A
	031.1F/14-AW.E	2,9	2,3	13,4	1420	7	0,11	B	41	62	16*	18	G ³ / ₄	D	940	500	1440	1 × A
	040.1D/14-AW.E	4,4	3,6	16,4	3150	12	0,20	C	50	72	16*	22	G1 ¹ / ₄	D	1080	700	1780	1 × A
	040.1F/14-AW.E	5,6	4,6	24,7	2880	11	0,21	B	50	72	16*	28	G1 ¹ / ₄	D	1620	700	2320	1 × A
	040.1H/14-AW.E	6,3	5,1	32,9	2650	10	0,21	A	50	72	16*	28	G1 ¹ / ₄	D	2160	700	2860	1 × A
2	031.1C/24-AW.E	3,6	2,8	13,4	3220	9	0,21	C	44	65	16*	18	G ³ / ₄	D	860	850	1710	1 × A
	031.1D/24-AW.E	4,5	3,7	17,8	3080	9	0,21	C	44	65	16*	22	G ³ / ₄	D	860	850	1710	1 × A
	031.1F/24-AW.E	5,7	4,6	26,7	2840	8	0,22	B	44	65	16*	22	G ³ / ₄	D	1720	850	2570	1 × A
	040.1D/24-AW.E	8,8	6,9	32,9	6300	13	0,41	C	53	75	16*	28	G1 ¹ / ₄	D	2500	1200	3700	1 × A
	040.1F/24-AW.E	11,3	9,2	49,3	5760	12	0,42	B	53	75	22*	35	G1 ¹ / ₄	D	3750	1200	4950	1 × A
	040.1H/24-AW.E	12,6	10,3	65,8	5300	10	0,42	A	53	75	22*	35	G1 ¹ / ₄	D	5000	1200	6200	1 × A
	050.1D/24-AS.E	18,3	14,7	67,7	13580	22	1,00	C	59	81	22*	42	G1 ¹ / ₄	I	5250	2400	7650	1 × B
	050.1F/24-AS.E	24,6	19,3	101,6	13000	21	1,04	B	59	81	22*	42	G1 ¹ / ₄	I	8750	2400	11150	1 × B
	050.1H/24-AS.E	28,2	22,5	135,5	12420	20	1,08	B	59	81	22*	42	G1 ¹ / ₄	I	8750	2400	11150	1 × B
3	031.1D/34-AW.E	6,8	5,3	26,7	4620	9	0,32	C	45	67	16*	22	G ³ / ₄	D	1250	1200	1450	1 × A
	031.1F/34-AW.E	8,6	6,9	40,1	4260	8	0,32	B	45	67	16*	28	G ³ / ₄	D	2500	1200	3700	1 × A
	040.1F/34-AW.E	17,0	13,4	74,0	8640	13	0,62	B	55	77	22*	35	G1 ¹ / ₄	D	4800	1700	6500	1 × A
	040.1H/34-AW.E	18,8	15,2	98,7	7950	11	0,63	A	55	77	22*	42	G1 ¹ / ₄	D	6400	1700	8100	1 × A
	050.1F/34-AS.E	36,9	29,0	152,4	19500	22	1,56	B	60	83	22*	54	G1 ¹ / ₄	I	12000	3200	15200	1 × B
	050.1H/34-AS.E	42,5	34,1	203,2	18630	21	1,61	B	60	83	28*	54	G1 ¹ / ₄	I	12000	3200	15200	1 × B
4	031.1F/44-AW.E	11,5	9,2	53,4	5680	8	0,43	B	46	68	16*	35	G ³ / ₄	D	4000	1550	5550	1 × A
	040.1F/44-AW.E	22,5	18,0	98,7	11520	13	0,83	B	56	78	22*	42	G1 ¹ / ₄	D	6900	2200	9100	1 × A
	040.1H/44-AW.E	25,2	20,6	131,6	10600	11	0,84	A	56	78	22*	42	G1 ¹ / ₄	D	9200	2200	11400	1 × A
	050.1F/44-AS.E	49,2	36,3	203,2	26000	23	2,08	B	61	84	28*	54	G1 ¹ / ₄	I	17500	3600	21100	2 × B
	050.1H/44-AS.E	57,0	43,4	270,9	24840	22	2,15	B	61	84	35*	54	G1 ¹ / ₄	I	17500	3600	21100	2 × B



* Mehrfacheinspritzung

* Multiple injection

**Option; bauseits zu montieren und verdrahten

**Option; to be installed and wired by customer

◆ siehe Seite 13/see page 13

➤ Die Wurfweitenangabe stellt die Entfernung vom Gerät dar, bei der isotherm in einem idealen Raum noch eine Luftgeschwindigkeit von 0,5 m/s messbar ist. Die Eindringtiefe des Luftstroms in den Kühlraum ist von den örtlichen Gegebenheiten (Raumgeometrie, Einbauten, Luftabkühlung, Platzierung und Bereifung der Geräte, Beladung des Kühlraums) abhängig.

➤ The indicated air throw represents the distance from the unit to a point where an air velocity of 0.5 m/s can still be measured isothermally in an ideal space. The penetration depth of the air flow in the cold room depends on the surrounding conditions (spatial geometry, installed equipment, air cooling, positioning of units and frost formation, load in cold room).

GACC 50 Hz Leistungstabellen Lamellenteilung 7 mm

GACC 50 Hz Capacity tables Fin spacing 7 mm

Anzahl der Ventilatoren Number of fans	Typ Type	Nennleistung Nominal capacity R404A		Fläche Surface	Luftvolumenstrom Air volume flow	Wurfweite Air throw	P _{ei} total aufgenommene el. Leistung power consumption	Energieeffizienzklasse Energy efficiency class	Schalldruck Sound pressure	Schallleistungspegel Sound power level	Anschlüsse Kältemittel Connections Refrigerant		Ablauf G-Gewinde flachdichtend Drain G-thread flat sealing DIN-ISO 228-1	Anschlusschema Ventilator Connection diagram fan	El. Abtauheizung** El. defrost**			
		SC2	SC3								Ein Inlet	Aus Outlet			Block Coil	Tropfwanne Drip tray	Gesamt Total	Anschlusschema Connection diagram
		DT1 = 8 K t _o = -8 °C	DT1 = 7 K t _o = -25 °C								mm Ø	mm Ø			W	W	W	◆
1	031.1D/17-AW.E	1,7	1,3	5,3	1660	10	0,10	C	41	66	12	12	G¾	D	470	500	970	1 × A
	031.1F/17-AW.E	2,4	1,9	8,0	1580	9	0,11	A	41	66	16*	18	G¾	D	940	500	1440	1 × A
	031.1H/17-AW.E	2,9	2,2	10,6	1510	8	0,11	A	41	66	16*	18	G¾	D	940	500	1440	1 × A
	040.1D/17-AW.E	3,3	2,6	9,8	3400	14	0,20	C	50	76	16*	18	G1¼	D	1080	700	1780	1 × A
	040.1F/17-AW.E	4,6	3,8	14,7	3220	13	0,20	A	50	76	16*	28	G1¼	D	1620	700	2320	1 × A
	040.1H/17-AW.E	5,6	4,5	19,6	3060	12	0,21	A	50	76	16*	28	G1¼	D	2160	700	2860	1 × A
2	031.1D/27-AW.E	3,4	2,7	10,6	3320	11	0,21	C	44	69	16*	18	G¾	D	860	850	1710	1 × A
	031.1F/27-AW.E	4,8	3,7	16,0	3160	10	0,21	A	44	69	16*	18	G¾	D	1720	850	2570	1 × A
	031.1H/27-AW.E	5,7	4,5	21,3	3020	9	0,21	A	44	69	16*	22	G¾	D	1720	850	2570	1 × A
	040.1F/27-AW.E	9,2	7,3	29,5	6440	14	0,40	A	53	79	16*	28	G1¼	D	3750	1200	4950	1 × A
	040.1H/27-AW.E	11,1	9,0	39,3	6120	13	0,41	A	53	79	22*	35	G1¼	D	5000	1200	6200	1 × A
	050.1F/27-AS.E	19,2	15,3	60,7	13700	23	1,00	B	59	83	22*	42	G1¼	I	8750	2400	11150	1 × B
	050.1H/27-AS.E	23,7	18,4	80,9	13360	22	1,02	A	59	83	22*	42	G1¼	I	8750	2400	11150	1 × B
	050.1J/27-AS.E	27,0	21,9	101,1	13040	21	1,04	A	59	83	22*	54	G1¼	I	10500	2400	12900	1 × B
3	031.1F/37-AW.E	7,2	5,5	23,9	4740	10	0,32	A	45	71	16*	22	G¾	D	2500	1200	3700	1 × A
	031.1H/37-AW.E	8,6	6,9	31,9	4530	9	0,32	A	45	71	16*	35	G¾	D	2500	1200	3700	1 × A
	040.1F/37-AW.E	13,8	11,0	44,2	9660	15	0,61	A	55	81	22*	35	G1¼	D	4800	1700	6500	1 × A
	040.1H/37-AW.E	16,8	13,0	58,9	9180	14	0,62	A	55	81	22*	35	G1¼	D	6400	1700	8100	1 × A
	050.1H/37-AS.E	35,5	28,6	121,4	20040	23	1,53	A	60	85	28*	54	G1¼	I	12000	3200	15200	1 × B
	050.1J/37-AS.E	40,5	31,3	151,7	19560	22	1,56	A	60	85	22*	54	G1¼	I	14400	3200	17600	2 × B
4	031.1F/47-AW.E	9,5	7,5	31,9	6320	11	0,42	A	46	72	16*	28	G¾	D	4000	1550	5550	1 × A
	031.1H/47-AW.E	11,5	9,1	42,5	6040	10	0,43	A	46	72	16*	35	G¾	D	4000	1550	5550	1 × A
	040.1F/47-AW.E	18,4	14,8	58,9	12880	16	0,81	A	56	82	22*	42	G1¼	D	6900	2200	9100	1 × A
	040.1H/47-AW.E	22,3	18,1	78,6	12240	14	0,82	A	56	82	22*	42	G1¼	D	9200	2200	11400	1 × A
	050.1H/47-AS.E	47,5	36,9	161,8	26720	24	2,04	A	61	86	28*	54	G1¼	I	17500	3600	21100	2 × B
	050.1J/47-AS.E	52,1	37,4	202,3	26080	23	2,08	A	61	86	28*	54	G1¼	I	21000	3600	24600	2 × B



* Mehrfacheinspritzung

* Multiple injection

**Option; baseits zu montieren und verdrahten

**Option; to be installed and wired by customer

◆ siehe Seite 13/see page 13

Die Wurfweitenangabe stellt die Entfernung vom Gerät dar, bei der isotherm in einem idealen Raum noch eine Luftgeschwindigkeit von 0,5 m/s messbar ist. Die Eindringtiefe des Luftstroms in den Kühlraum ist von den örtlichen Gegebenheiten (Raumgeometrie, Einbauten, Luftabkühlung, Platzierung und Bereifung der Geräte, Beladung des Kühlraums) abhängig.

The indicated air throw represents the distance from the unit to a point where an air velocity of 0.5 m/s can still be measured isothermally in an ideal space. The penetration depth of the air flow in the cold room depends on the surrounding conditions (spatial geometry, installed equipment, air cooling, positioning of units and frost formation, load in cold room).

GACC 60 Hz

Leistungstabellen

Lamellenteilung 4 mm

GACC 60 Hz

Capacity tables

Fin spacing 4 mm

Anzahl der Ventilatoren Number of fans	Typ Type	Nennleistung Nominal capacity R404A		Fläche Surface m ²	Luftvolumenstrom Air volume flow m ³ /h	Wurfweite Air throw m	P _e total aufgenommene el. Leistung power consumption kW	Energieeffizienzklasse Energy efficiency class	Schalldruck Sound pressure dB(A)3m	Schalleistungspegel Sound power level dB(A)	Anschlüsse Kältemittel Connections Refrigerant		Ablauf G-Gewinde flachdichtend Drain G-thread flat sealing DIN-ISO 228-1 NW"	Anschlusschema Ventilator Connection diagram fan ◆	El. Abtauheizung**			
		SC2	SC3								Tropfwanne Drip tray W	Gesamt Total W			Anschlusschema Connection diagram ◆			
		DTI = 8 K t _o = -8 °C	DTI = 7 K t _o = -25 °C															
1	031.1C/14-AX.E	1,9	1,4	6,7	1780	8	0,14	D	45	62	12	12	G¾	D	470	500	970	1 × A
	031.1D/14-AX.E	2,3	1,9	8,9	1680	8	0,14	D	45	62	16	18	G¾	D	470	500	970	1 × A
	031.1F/14-AX.E	3,0	2,4	13,4	1520	7	0,14	C	45	62	16	18	G¾	D	940	500	1440	1 × A
	040.1D/14-AX.E	4,6	3,7	16,4	3480	12	0,28	D	54	72	16	22	G1¼	D	1080	700	1780	1 × A
	040.1F/14-AX.E	5,9	4,8	24,7	3170	11	0,28	C	54	72	16	28	G1¼	D	1620	700	2320	1 × A
	040.1H/14-AX.E	6,7	5,4	32,9	2910	12	0,29	B	54	72	16	28	G1¼	D	2160	700	2860	1 × A
2	031.1C/24-AX.E	3,8	2,9	13,4	3560	9	0,28	D	48	65	16	18	G¾	D	860	850	1710	1 × A
	031.1D/24-AX.E	4,7	3,8	17,8	3360	9	0,28	D	48	65	16	22	G¾	D	860	850	1710	1 × A
	031.1F/24-AX.E	6,0	4,8	26,7	3040	8	0,28	C	48	65	16	22	G¾	D	1720	850	2570	1 × A
	040.1D/24-AX.E	9,2	7,2	32,9	6960	13	0,55	D	57	75	16	28	G1¼	D	2500	1200	3700	1 × A
	040.1F/24-AX.E	11,9	9,7	49,3	6340	12	0,56	C	57	75	22	35	G1¼	D	3750	1200	4950	1 × A
	040.1H/24-AX.E	13,4	10,9	65,8	5820	12	0,57	B	57	75	22	35	G1¼	D	5000	1200	6200	1 × A
	050.1D/24-AJ.E	19,4	15,6	67,7	15500	22	1,57	E	61	81	22	42	G1¼	I	5250	2400	7650	1 × B
	050.1F/24-AJ.E	26,3	20,5	101,6	14760	21	1,64	D	61	81	22	42	G1¼	I	8750	2400	11150	1 × B
050.1H/24-AJ.E	30,5	24,1	135,5	14060	20	1,69	C	61	81	22	42	G1¼	I	8750	2400	11150	1 × B	
3	031.1D/34-AX.E	7,1	5,5	26,7	5040	9	0,42	C	49	67	16	22	G¾	D	1250	1200	1450	1 × A
	031.1F/34-AX.E	9,0	7,2	40,1	4560	8	0,42	C	49	67	16	28	G¾	D	2500	1200	3700	1 × A
	040.1F/34-AX.E	18,0	14,0	74,0	9510	13	0,85	C	59	77	22	35	G1¼	D	4800	1700	6500	1 × A
	040.1H/34-AX.E	20,1	16,1	98,7	8730	12	0,86	B	59	77	22	42	G1¼	D	6400	1700	8100	1 × A
	050.1F/34-AJ.E	39,6	30,8	152,4	22140	22	2,46	D	62	83	22	54	G1¼	I	12000	3200	15200	1 × B
050.1H/34-AJ.E	46,0	36,6	203,2	21090	21	2,54	C	62	83	28	54	G1¼	I	12000	3200	15200	1 × B	
4	031.1F/44-AX.E	12,0	9,6	53,4	6080	8	0,56	C	50	68	16	35	G¾	D	4000	1550	5550	1 × A
	040.1F/44-AX.E	23,8	19,0	98,7	12680	13	1,13	C	60	78	22	42	G1¼	D	6900	2200	9100	1 × A
	040.1H/44-AX.E	26,8	21,8	131,6	11640	12	1,14	B	60	78	22	42	G1¼	D	9200	2200	11400	1 × A
	050.1F/44-AJ.E	52,3	38,1	203,2	29520	23	3,28	D	63	84	28	54	G1¼	I	17500	3600	21100	2 × B
	050.1H/44-AJ.E	61,3	46,0	270,9	28120	22	3,38	C	63	84	35	54	G1¼	I	17500	3600	21100	2 × B



* Mehrfacheinspritzung

* Multiple injection

**Option; bauseits zu montieren und verdrahten

**Option; to be installed and wired by customer

◆ siehe Seite 13/see page 13

➤ Die Wurfweitenangabe stellt die Entfernung vom Gerät dar, bei der isotherm in einem idealen Raum noch eine Luftgeschwindigkeit von 0,5 m/s messbar ist. Die Eindringtiefe des Luftstroms in den Kühlraum ist von den örtlichen Gegebenheiten (Raumgeometrie, Einbauten, Luftabkühlung, Platzierung und Bereifung der Geräte, Beladung des Kühlraums) abhängig.

➤ The indicated air throw represents the distance from the unit to a point where an air velocity of 0.5 m/s can still be measured isothermally in an ideal space. The penetration depth of the air flow in the cold room depends on the surrounding conditions (spatial geometry, installed equipment, air cooling, positioning of units and frost formation, load in cold room).

GACC 60 Hz Leistungstabellen Lamellenteilung 7 mm

GACC 60 Hz Capacity tables Fin spacing 7 mm

Anzahl der Ventilatoren Number of fans	Typ Type	Nennleistung Nominal capacity R404A		Fläche Surface	Luftvolumenstrom Air volume flow	Wurfweite Air throw	P _{ei} total aufgenommene el. Leistung power consumption	Energieeffizienzklasse Energy efficiency class	Schalldruck Sound pressure	Schallleistungspegel Sound power level	Anschlüsse Kältemittel Connections Refrigerant		Ablauf G-Gewinde flachdichtend Drain G-thread flat sealing DIN-ISO 228-1	Anschlusschema Ventilator Connection diagram fan	El. Abtauheizung** El. defrost**			
		SC2 DT1 = 8 K t _o = -8 °C	SC3 DT1 = 7 K t _o = -25 °C								Ein Inlet	Aus Outlet			Block Coil	Tropfwanne Drip tray	Gesamt Total	Anschlusschema Connection diagram
		kW	kW															
1	031.1D/17-AX.E	1,8	1,4	5,3	1830	10	0,14	C	45	66	12	12	G¾	D	470	500	970	1 × A
	031.1F/17-AX.E	2,5	2,0	8,0	1730	9	0,14	B	45	66	16	18	G¾	D	940	500	1440	1 × A
	031.1H/17-AX.E	3,0	2,3	10,6	1630	8	0,14	B	45	66	16	18	G¾	D	940	500	1440	1 × A
	040.1D/17-AX.E	3,4	2,6	9,8	3740	14	0,27	C	54	76	16	18	G1¼	D	1080	700	1780	1 × A
	040.1F/17-AX.E	4,8	3,9	14,7	3550	13	0,27	B	54	76	16	28	G1¼	D	1620	700	2320	1 × A
	040.1H/17-AX.E	5,8	4,7	19,6	3370	12	0,28	B	54	76	16	28	G1¼	D	2160	700	2860	1 × A
2	031.1D/27-AX.E	3,6	2,8	10,6	3660	11	0,28	C	48	69	16	18	G¾	D	860	850	1710	1 × A
	031.1F/27-AX.E	5,0	3,9	16,0	3460	10	0,28	B	48	69	16	18	G¾	D	1720	850	2570	1 × A
	031.1H/27-AX.E	6,0	4,7	21,3	3260	9	0,28	B	48	69	16	22	G¾	D	1720	850	2570	1 × A
	040.1F/27-AX.E	9,6	7,5	29,5	7100	14	0,54	B	57	79	16	28	G1¼	D	3750	1200	4950	1 × A
	040.1H/27-AX.E	11,7	9,5	39,3	6740	13	0,56	B	57	79	22	35	G1¼	D	5000	1200	6200	1 × A
	050.1F/27-AJ.E	20,3	16,1	60,7	15620	23	1,56	C	61	83	22	42	G1¼	I	8750	2400	11150	1 × B
	050.1H/27-AJ.E	25,1	19,3	80,9	15160	22	1,60	C	61	83	22	42	G1¼	I	8750	2400	11150	1 × B
	050.1J/27-AJ.E	28,9	23,3	101,1	14760	21	1,64	B	61	83	22	54	G1¼	I	10500	2400	12900	1 × B
3	031.1F/37-AX.E	7,5	5,7	23,9	5190	10	0,42	B	49	71	16	22	G¾	D	2500	1200	3700	1 × A
	031.1H/37-AX.E	9,0	7,3	31,9	4890	9	0,42	B	49	71	16	35	G¾	D	2500	1200	3700	1 × A
	040.1F/37-AX.E	14,4	11,5	44,2	10650	15	0,82	B	59	81	22	35	G1¼	D	4800	1700	6500	1 × A
	040.1H/37-AX.E	17,6	13,6	58,9	10110	14	0,83	B	59	81	22	35	G1¼	D	6400	1700	8100	1 × A
	050.1H/37-AJ.E	37,7	30,1	121,4	22740	23	2,40	C	62	85	28	54	G1¼	I	12000	3200	15200	1 × B
	050.1J/37-AJ.E	43,1	32,9	151,7	22140	22	2,46	B	62	85	22	54	G1¼	I	14400	3200	17600	2 × B
4	031.1F/47-AX.E	10,0	7,8	31,9	6920	11	0,56	B	50	72	16	28	G¾	D	4000	1550	5550	1 × A
	031.1H/47-AX.E	12,0	9,5	42,5	6520	10	0,56	B	50	72	16	35	G¾	D	4000	1550	5550	1 × A
	040.1F/47-AX.E	19,2	15,4	58,9	14200	16	1,09	B	60	82	22	42	G1¼	D	6900	2200	9100	1 × A
	040.1H/47-AX.E	23,4	19,0	78,6	13480	14	1,11	B	60	82	22	42	G1¼	D	9200	2200	11400	1 × A
	050.1H/47-AJ.E	50,3	38,8	161,8	30320	24	3,20	C	63	86	28	54	G1¼	I	17500	3600	21100	2 × B
	050.1J/47-AJ.E	54,9	38,9	202,3	29520	23	3,28	C	63	86	28	54	G1¼	I	21000	3600	24600	2 × B



* Mehrfacheinspritzung

* Multiple injection

**Option; baseits zu montieren und verdrahten

**Option; to be installed and wired by customer

◆ siehe Seite 13/see page 13

➤ Die Wurfweitenangabe stellt die Entfernung vom Gerät dar, bei der isotherm in einem idealen Raum noch eine Luftgeschwindigkeit von 0,5 m/s messbar ist. Die Eindringtiefe des Luftstroms in den Kühlraum ist von den örtlichen Gegebenheiten (Raumgeometrie, Einbauten, Luftabkühlung, Platzierung und Bereifung der Geräte, Beladung des Kühlraums) abhängig.

➤ The indicated air throw represents the distance from the unit to a point where an air velocity of 0.5 m/s can still be measured isothermally in an ideal space. The penetration depth of the air flow in the cold room depends on the surrounding conditions (spatial geometry, installed equipment, air cooling, positioning of units and frost formation, load in cold room).

GACC 50 Hz/60 Hz
Gewicht und Maße
Lamellenteilung 4 mm

GACC 50 Hz/60 Hz
Weights and Measures
Fin spacing 4 mm

Anzahl der Ventilatoren Number of fans	Typ Type	Rohrvolumen Tube volume	Nettogewicht Net weight	Abmessungen Dimensions								Gerätetyp Unit type
				H	B	C	E	F	A	L	K	
				mm	mm	mm	mm	mm	mm	mm	mm	
1	031.1C/14-A... .E	1,6	20	455	430	165	460	332	300	752	G¾	I
	031.1D/14-A... .E	2,2	22	455	430	165	460	332	300	752	G¾	I
	031.1F/14-A... .E	3,3	25	455	430	165	460	332	300	752	G¾	I
	040.1D/14-A... .E	3,8	35	565	560	177	680	406	400	1006	G1¼	I
	040.1F/14-A... .E	5,8	39	565	560	177	680	406	400	1006	G1¼	I
	040.1H/14-A... .E	7,6	40	565	560	177	680	406	400	1006	G1¼	I
2	031.1C/24-A... .E	2,9	35	455	430	165	920	332	300	1212	G¾	II
	031.1D/24-A... .E	3,9	38	455	430	165	920	332	300	1212	G¾	II
	031.1F/24-A... .E	5,8	42	455	430	165	920	332	300	1212	G¾	II
	040.1D/24-A... .E	7,0	60	565	560	177	1360	406	400	1686	G1¼	II
	040.1F/24-A... .E	10,5	69	565	560	177	1360	406	400	1686	G1¼	II
	040.1H/24-A... .E	13,8	73	565	560	177	1360	406	400	1686	G1¼	II
	050.1D/24-A... .E	14,7	90	755	623	234	1000	486	550	2377	G1¼	I
	050.1F/24-A... .E	21,3	130	755	623	234	1000	486	550	2377	G1¼	I
	050.1H/24-A... .E	26,9	156	755	623	234	1000	486	550	2377	G1¼	I
3	031.1D/34-A... .E	5,5	53	455	430	165	1380	332	300	1672	G¾	II
	031.1F/34-A... .E	8,3	60	455	430	165	1380	332	300	1672	G¾	II
	040.1F/34-A... .E	15,0	98	565	560	177	680	406	400	2366	G1¼	I
	040.1H/34-A... .E	19,7	105	565	560	177	680	406	400	2366	G1¼	I
	050.1F/34-A... .E	31,2	190	755	623	234	1000	486	550	3377	G1¼	I
	050.1H/34-A... .E	40,8	227	755	623	234	1000	486	550	3377	G1¼	I
4	031.1F/44-A... .E	10,9	78	455	430	165	920	332	300	2132	G¾	II
	040.1F/44-A... .E	19,9	128	565	560	177	680	406	400	3046	G1¼	I
	040.1H/44-A... .E	26,2	139	565	560	177	680	406	400	3046	G1¼	I
	050.1F/44-A... .E	40,6	247	755	623	234	1000	486	550	4387	G1¼	I
	050.1H/44-A... .E	53,4	296	755	623	234	1000	486	550	4387	G1¼	I

GACC 50 Hz/60 Hz Gewicht und Maße Lamellenteilung 7 mm

GACC 50 Hz/60 Hz Weights and Measures Fin spacing 7 mm

Anzahl der Ventilatoren Number of fans	Typ Type	Rohrvolumen Tube volume	Nettogewicht Net weight	Abmessungen Dimensions								Gerätetyp Unit type
				H	B	C	E	F	A	L	K	
				mm	mm	mm	mm	mm	mm	mm	mm	
1	031.1D/17-A... .E	2,1	21	455	430	165	460	332	300	752	G¾	I
	031.1F/17-A... .E	3,3	24	455	430	165	460	332	300	752	G¾	I
	031.1H/17-A... .E	4,3	28	455	430	165	460	332	300	752	G¾	I
	040.1D/17-A... .E	3,8	30	565	560	177	680	406	400	1006	G1¼	I
	040.1F/17-A... .E	5,8	39	565	560	177	680	406	400	1006	G1¼	I
	040.1H/17-A... .E	7,6	43	565	560	177	680	406	400	1006	G1¼	I
2	031.1D/27-A... .E	3,8	33	455	430	165	920	332	300	1212	G¾	II
	031.1F/27-A... .E	5,7	37	455	430	165	920	332	300	1212	G¾	II
	031.1H/27-A... .E	7,6	44	455	430	165	920	332	300	1212	G¾	II
	040.1F/27-A... .E	10,3	62	565	560	177	1360	406	400	1686	G1¼	II
	040.1H/27-A... .E	13,8	75	565	560	177	1360	406	400	1686	G1¼	II
	050.1F/27-A... .E	21,3	128	755	623	234	1000	486	550	2377	G1¼	I
	050.1H/27-A... .E	27,8	143	755	623	234	1000	486	550	2377	G1¼	I
	050.1J/27-A... .E	34,4	153	755	623	234	1000	486	550	2377	G1¼	I
3	031.1F/37-A... .E	8,2	53	455	430	165	1380	332	300	1672	G¾	II
	031.1H/37-A... .E	11,2	64	455	430	165	1380	332	300	1672	G¾	II
	040.1F/37-A... .E	15,1	89	565	560	177	680	406	400	2366	G1¼	I
	040.1H/37-A... .E	19,8	107	565	560	177	680	406	400	2366	G1¼	I
	050.1H/37-A... .E	40,8	209	755	623	234	1000	486	550	3377	G1¼	I
	050.1J/37-A... .E	49,7	221	755	623	234	1000	486	550	3377	G1¼	I
4	031.1F/47-A... .E	10,8	69	455	430	165	920	332	300	2132	G¾	II
	031.1H/47-A... .E	14,4	83	455	430	165	920	332	300	2132	G¾	II
	040.1F/47-A... .E	20,0	116	565	560	177	680	406	400	3046	G1¼	I
	040.1H/47-A... .E	26,2	141	565	560	177	680	406	400	3046	G1¼	I
	050.1H/47-A... .E	53,1	270	755	623	234	1000	486	550	4387	G1¼	I
	050.1J/47-A... .E	65,1	288	755	623	234	1000	486	550	4387	G1¼	I

GACC 50 Hz/60 Hz
Maßskizzen
Gerätetyp I

GACC 50 Hz/60 Hz
Dimensional sketches
Unit type I

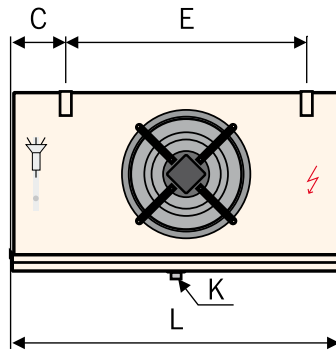
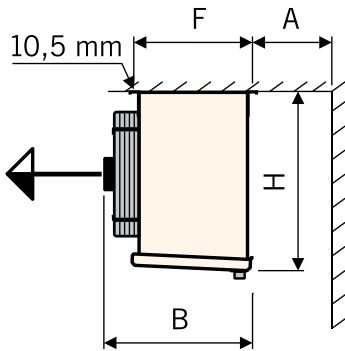

Deckenaufhänger
 Ceiling hangers

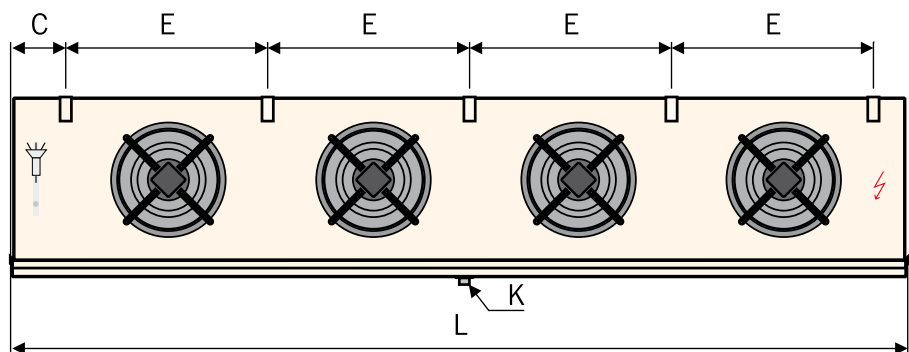
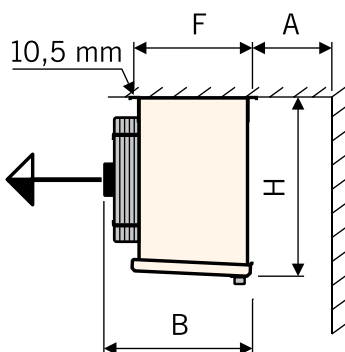
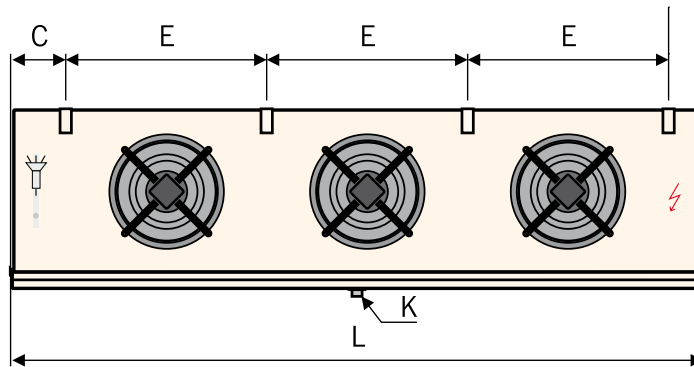
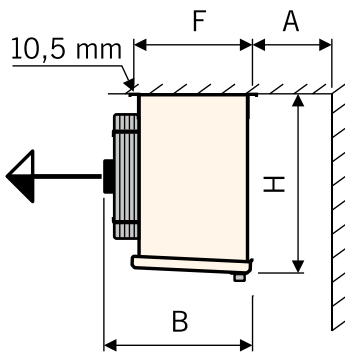
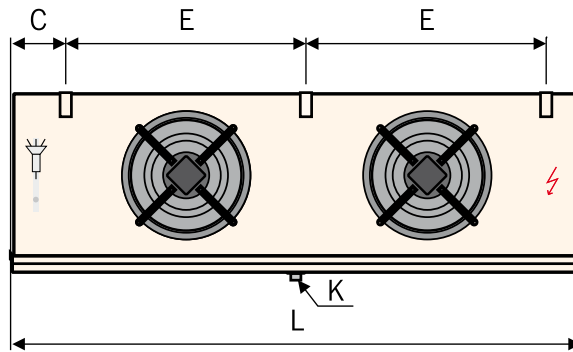
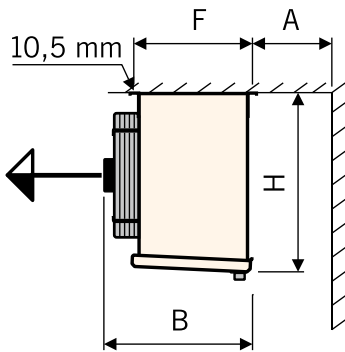
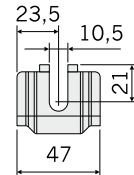

GACC 50 Hz/60 Hz
Maßskizzen
Gerätetyp II

GACC 50 Hz/60 Hz
Dimensional sketches
Unit type II

Deckenaufhänger
 Ceiling hangers

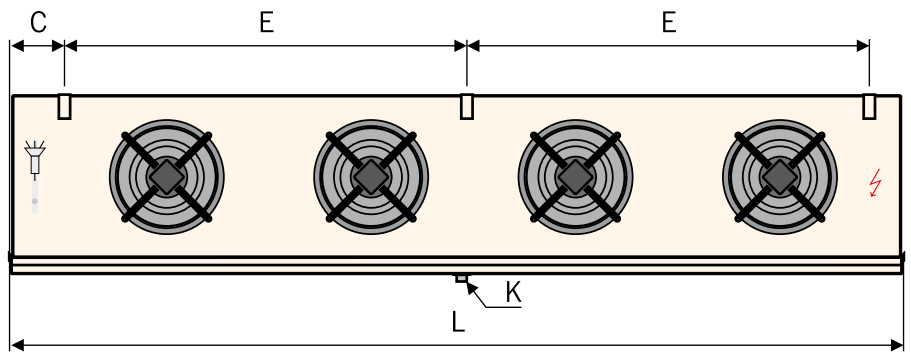
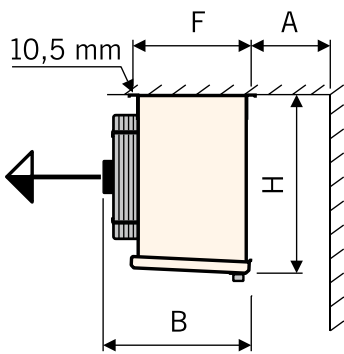
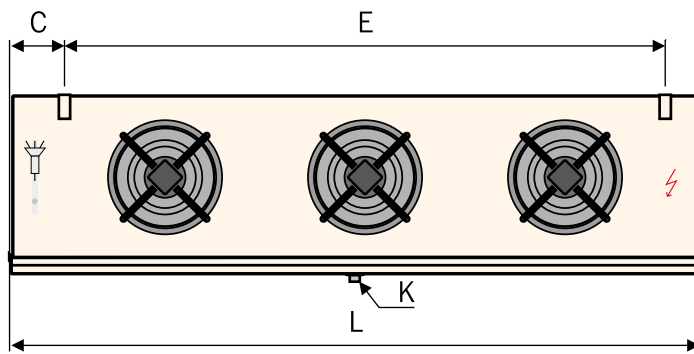
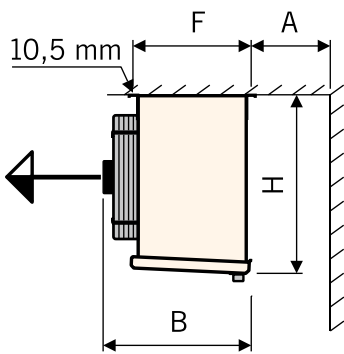
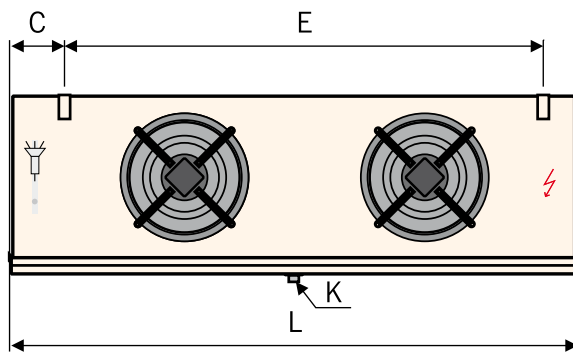
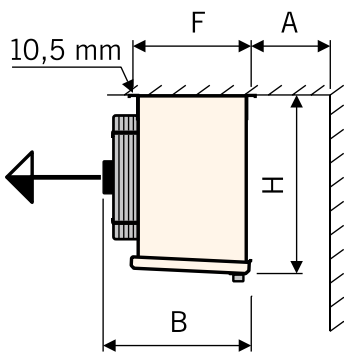
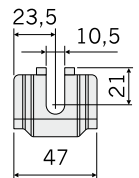

GACC

Daten je Ventilator

GACC

Data per fan

	Ventilator Fan	Typ Type	Motordaten je Ventilator (Nennwerte, Typenschildangaben) Motor data per fan (rated values, nameplate data)		
			Drehzahl	el. Leistungsaufnahme	Stromstärke
			Speed	el. power consumption	Electric current
			min ⁻¹	kW	A
50 Hz	VT0603	031.1.../1...-AW.E	1350	0,09	0,4
		031.1.../2...-AW.E	1350	0,09	0,4
		031.1.../3...-AW.E	1350	0,09	0,4
		031.1.../4...-AW.E	1350	0,09	0,4
	VT0605	040.1.../1...-AW.E	1310	0,19	0,85
		040.1.../2...-AW.E	1310	0,19	0,85
		040.1.../3...-AW.E	1310	0,19	0,85
		040.1.../4...-AW.E	1310	0,19	0,85
	VT01285	050.1.../2...-AS.E	1410	0,62	1,45
		050.1.../3...-AS.E	1410	0,62	1,45
		050.1.../4...-AS.E	1410	0,62	1,45
60 Hz	VT0603	031.1.../1...-AX.E	1500	0,12	0,55
		031.1.../2...-AX.E	1500	0,12	0,55
		031.1.../3...-AX.E	1500	0,12	0,55
		031.1.../4...-AX.E	1500	0,12	0,55
	VT0605	040.1.../1...-AX.E	1450	0,26	1,1
		040.1.../2...-AX.E	1450	0,26	1,1
		040.1.../3...-AX.E	1450	0,26	1,1
		040.1.../4...-AX.E	1450	0,26	1,1
	VT01285	050.1.../2...-AJ.E	1600	0,95	1,8
		050.1.../3...-AJ.E	1600	0,95	1,8
		050.1.../4...-AJ.E	1600	0,95	1,8

Elektrischer Anschluss Ventilator
Connection electrical fan

Anschluss Typ D
Connection type D

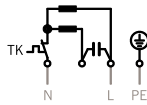

Netz/Line 230 V 1~ 50 Hz/60 Hz
Thermokontakt intern
internal thermal contact

Anschluss Typ I
Connection type I

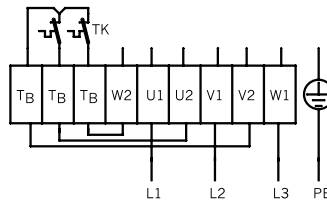

Netz/Line 400 V 3~ 50 Hz/60 Hz
Thermokontakt intern
internal thermal contact

oder Typ J
or type J

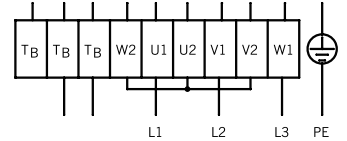

Netz/Line 400 V 3~ 50 Hz/60 Hz
Thermokontakt extern
external thermal contact

TK, TW, TB = Motorschutz, Thermokontakt
TK, TW, TB = motor protection, thermal contact

Abtauheizung*
Defrost heating*

Anschluss Typ A
Connection type A

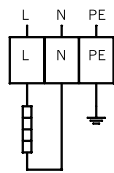

Netz/Line 230 V 1~

Anschluss Typ B
Connection type B

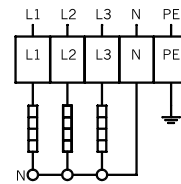

Netz/Line 400 V 3~ N

* Option

Verdampferblock Evaporator coil

Lamellen aus Aluminium
Schraderventil am Austritt
Rohrteilung 50 × 25 mm in Luftrichtung
versetzt, innenberippte Spezialkupferrohre
Ø 12 mm
Lamellenteilung 4 mm/7 mm
max. Betriebsdruck 32 bar

Fins made of aluminium
Schrader valve at outlet
Tube pattern 50 × 25 mm staggered in air
flow direction, special copper tubes Ø 12 mm,
internally grooved
Fin spacing 4 mm/7 mm
max. operating pressure 32 bar

Gehäuse Casing

Aluminium-Magnesium-Legierung,
pulverbeschichtet, RAL 9003 (Signalweiß)
Doppeltes Tropfblech, abklappbar;
Tauwasserablauf aus Polyamid;
Aufhänger für Deckenbefestigung aus
Edelstahl

Aluminium-magnesium alloy,
powder-coated, RAL 9003 (signal white)
Double drip plate, fold down;
condensation water drain made of polyamide;
stainless steel brackets for ceiling mounting

Tropfwanne Drip tray

Aluminium-Magnesium-Legierung,
pulverbeschichtet RAL 9003 (Signalweiß)
Zur leichteren Reinigung ist die Tropfwanne
abklapp- bzw. abnehmbar.
Einwandfreier Tauwasserablauf durch optimal
gestalteten Ablauf, mit G-Gewinde flachdich-
tend nach DIN-ISO 228-1.

Aluminium-magnesium alloy,
powder-coated, RAL 9003 (signal white)
For easy cleaning the drip tray can be folded
down or removed.
Perfect condensation water drain due to
optimal drain design, with G-thread flat
sealing acc.to DIN-ISO 228-1.

Ventilatoren Fans

Schallleistung der Ventilatoren gemäß
DIN 24166, Genauigkeitsklasse 2.
Geräuscharme Axialventilatoren mit Außen-
läufermotoren, bauseits zu verdrahten,
Motoren 230 V 1~ 50 Hz,
bzw. 230 V 1~ 60 Hz
ab GACC 050...:
Motoren 400 V 3~ 50 Hz
bzw. 400 V 3~ 60 Hz
Schutzart mind. IP 44 nach DIN 40050
Einsatzbereich: -30 °C bis +40 °C
Berührungsschutzgitter nach EN 294
Motorschutz intern durch Thermokontakte

Sound power of the fans in accordance with
DIN 24166, accuracy class 2.
Low noise axial fans with external rotor
motors, to be wired by customer,
motors 230 V 1~ 50 Hz,
resp. 230 V 1~ 60 Hz
from GACC 050...:
motors 400 V 3~ 50 Hz
resp. 400 V 3~ 60 Hz
Protection class IP 44 or better acc. to
DIN 40050
Temperature range: -30 °C up to +40 °C
Protection guard according to EN 294
Thermal contacts for internal motor protection

Wir behalten uns vor, verschiedene Ventila-
torfabrikate einzusetzen. Je nach Ventilator-
fabrikat können die Motordaten geringfügig
abweichen.
Die entsprechenden elektrischen Daten
müssen dem Typenschild entnommen
werden, elektrische Leistungsangaben gemäß
EN 328.
Die Stromaufnahme erhöht sich mit tiefer
Umgebungstemperatur und höheren Gegen-
drücken.
Der Motorschutz muss über die eingebauten
Thermokontakte (Öffner) erfolgen.

We reserve the right to use fans of different
manufacturers.
Depending on the fan type, the motor data
may slightly vary. For the corresponding
electrical data, please refer to the nameplate,
electrical capacity specifications acc. to EN 328.
At low ambient temperatures and different
air resistance the power consumption will
increase.
The built-in thermal contacts (thermistors)
must be used as motor protection.

Schallangaben Sound specifications

Die angegebenen Schalldruckpegel wurden nach dem Hüllflächenverfahren (EN13487; Anhang C) für eine Entfernung von 3 Metern berechnet. Da in Kühlräumen vielfache Reflexionen auftreten, entstehen lokal höhere Schalldruckpegel.

The indicated sound pressure levels were calculated in accordance with the standard procedure for measuring the sound pressure levels (EN13487; Annex C) at a distance of 3 meters. As there are multiple reflections in cold rooms, higher sound pressure levels occur locally.

Leistungsangaben Capacity



Die Leistungsangaben gelten für R404A. Die Kühlerleistungen beziehen sich dabei auf eine Lufteintrittstemperaturdifferenz, die sich aus der Differenz zwischen Lufteintrittstemperatur am Kühler t_{l1} und Verdampfungstemperatur t_o , $DT1 = t_{l1} - t_o$ ergibt. Diese Bedingungen sind mit DT1 gekennzeichnet und entsprechen den Vorgaben der EN 328 und der Eurovent-Zertifizierung.

The capacity specifications are valid for R404A. The refrigerating capacities refer to an air inlet temperature difference resulting from the difference between air inlet temperature at the cooler t_{l1} and evaporating temperature t_o , $DT1 = t_{l1} - t_o$. These conditions are marked with DT1 and comply with EN 328 regulations and the Eurovent certification.

Mit unserer Auslegungssoftware Güntner Product Calculator erhalten Sie eine thermodynamische Auslegung mit Leistungsangaben nach EUROVENT. Die Software ermöglicht auch die sichere, einfache Auslegung des passenden Schaltschranks mit Steuer- und Regelkomponenten.

We recommend that you use our software package Güntner Product Calculator for a thermodynamic design with the performance data according to EUROVENT. The software also allows you to quickly and easily configure a suitable control panel including control and regulation components.

Optionen Options

- Elektrische Block- und Wannenheizung (bauseits zu montieren und verdrahten, jederzeit nachrüstbares Set)
- Elektrische Block- und Wannenheizung verdrahtet ab Werk
- Epoxidharz-beschichtete Lamellen

- Electric defrost for coil and drip tray (to be installed and wired by customer, set for retrofitting available)
- Electric defrost for coil and drip tray wired ex factory
- Epoxy resin coated fins

HACCP



Vom TÜV SÜD zertifizierter Qualitätsstandard für Hygiene: Die Geräte sind leicht zu reinigen und für Anwendungen in der Lebensmittelverarbeitung besonders geeignet, da auch alle verwendeten Werkstoffe für Lebensmittelkontakt zugelassen sind.

Hygiene quality standard certified by TÜV SÜD: The units are easy to clean and especially suitable for processing rooms in the foodstuffs industry because all materials used are approved for contact with foodstuffs.

ErP-Richtlinie ErP Directive



Seit dem 01.01.2013 ist die erste Stufe der ErP-Richtlinie, die verbindliche Mindestwirkungsgrade für Ventilatoren vorschreibt, gültig. Zu den betroffenen Produkten gehören Produkte mit eingebauten Ventilatoren, wenn ihre elektrische Eingangsleistung im Bestpunkt über 125 W liegt. Bei der Auslegung von Geräten im Güntner Product Calculator (GPC) wird die Konformität mit der ErP-Richtlinie ausdrücklich angezeigt.

The first stage of the ErP Directive requiring mandatory minimum efficiency levels for fans came into effect on 01.01.2013. The products affected include products with built-in fans whose input power at best operating point is higher than 125 W. Güntner's configuration software, the Güntner Product Calculator (GPC), explicitly indicates that our products comply with the ErP Directive.

Güntner AG & Co. KG
Hans-Güntner-Straße 2 – 6
82256 FÜRSTENFELDBRUCK
GERMANY

Telefon +49 8141 242-0
Telefax +49 8141 242-155
E-Mail info@guentner.de
Internet www.guentner.de

Technische Änderungen vorbehalten.
Vorangegangene Prospekte verlieren ihre Gültigkeit.
Beachten Sie bitte unsere AGB, eine Kopie erhalten
Sie auf Anfrage.
Subject to technical amendments without prior notice!
Supersedes previously published data.
Apply our general terms and conditions of sale,
a copy of which is available on request.